

## CARATTERISTICHE TECNICHE GENIUS

Technical features/Technische Merkmale/Características técnicas

**Corpo cappa:** acciaio inox aisi 304 scotch-brite • **Caratteristiche tecniche:** motore tangenziale 230V-50Hz ad elevata capacità aspirante, molto silenzioso, filtri metallici antigrasso asportabili e lavabili, filtri carbone optional • **Illuminazione:** faretti alogeni da 20W • **Accessori per il montaggio:** in dotazione • **Imballo:** scatola cartone a doppia onda.

**Hood structure:** Aisi 304 scotch-brite stainless steel • **Technical features:** 230V-50Hz extra-silent tangential motor with a high extraction capacity, removable and washable metal grease filters, optional carbon filters • **Lighting:** 20W halogen lights • **Installation accessories:** supplied • **Packing:** double wall corrugated board box

**Gehäuse der Dunstabzugshaube:** Edelstahl aisi 304 mit Scotch-brite-Satinierung • **Technische Merkmale:** extrem geräuscharmer Tangentialmotor 230V-50Hz mit hoher Abluftleistung, abnehmbare und waschbare Metall-Fettfilter, Aktivkohlefilter als Sonderausstattung lieferbar • **Beleuchtung:** Halogenstrahler 20W • **Montagebehör:** wird mitgeliefert • **Verpackung:** Karton aus doppelseitiger Wellpappe.

**Cuerpo campana:** acero inox. AISI 304 scotch-brite • **Características técnicas:** motor tangencial 230 V-50 Hz con elevada capacidad de extracción, muy silencioso, filtros metálicos antigrasa retirables y lavables, filtros de carbón opcionales • **Illuminación:** focos halógenos de 20 W • **Accesorios para el montaje:** suministrados • **Embalaje:** caja de cartón doble ondulado.

MOTORE TANGENZIALE	Ø uscita	Tensione
TIPO 1 - 450 m <sup>3</sup> /h	120 mm.	230V 50Hz
1° velocità	246	22,5
2° velocità	308	26,8
3° velocità	445	30,1

MOTORE TANGENZIALE	Ø uscita	Tensione
TIPO 3 - 600 m <sup>3</sup> /h	120 mm.	230V 50Hz
1° velocità	207	14
2° velocità	348	29
3° velocità	600	39

MOTORE TANGENZIALE	Ø uscita	Tensione
TIPO 4 - 900 m <sup>3</sup> /h	150 mm. tassativo	230V 50Hz
1° velocità	321	28,8
2° velocità	549	40,8
3° velocità	900	46,6

Conformità / Conformity / Entspricht den Normen / Conformidad



Genius MINI

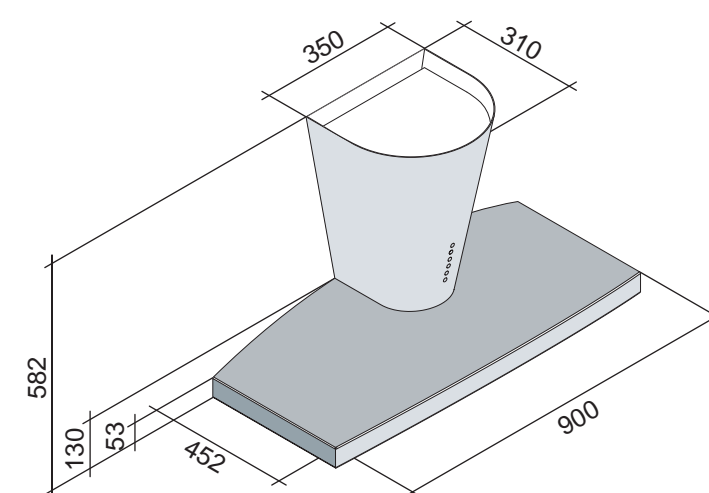

Genius MAXI

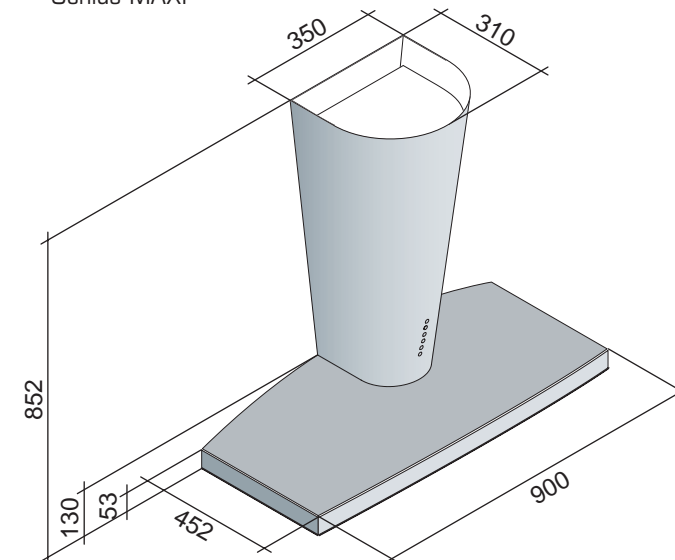

La **Barriviera Cappe** si riserva la facoltà di apportare, senza alcun preavviso, le modifiche ritenute opportune al miglioramento del prodotto.

**BARRIVIERA CAPPE**  
STEEL & WOOD DESIGN

Barriviera Cappe s.r.l. - 33080 Prata di Pordenone • Via Gere, 42 • Italy  
Tel. +39.0434.621962 • Fax +39.0434.621990 • www.barriviera-cappe.com

AS000033 - vers. 02/04

## Genius MINI

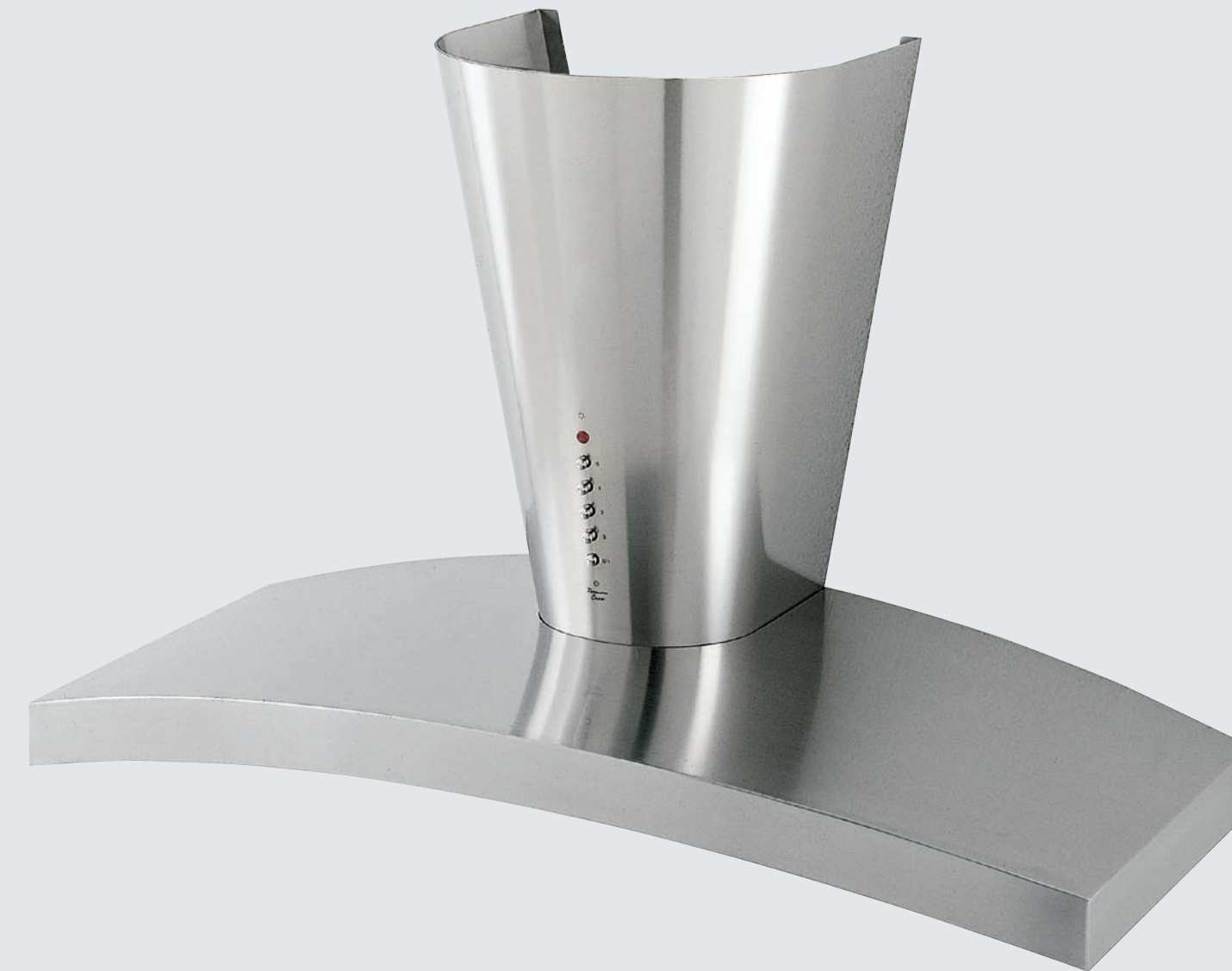

... geniale

... brilliant  
... genial  
... ingenioso

## Genius MAXI



La leggera curvatura per catturare i vapori risalta la grande qualità costruttiva e la forza aspirante.

The small curvature catching the steam shows up the great structural quality and the aspirant strength.

Die Leichte Krümmung erhöht die Aufnahme der Kochwrasen und unterstreicht die große Bauqualität und die starke Abluftleistung dieser Dunstabzugshaube.

El ligero curvado para captar los vahos realza su gran calidad constructiva y fuerza extractora.



**BARRIVIERA CAPPE**  
STEEL & WOOD DESIGN

Genius